

## The Construction and Validation of Family Attitude Questionnaire Based on Islamic Sources

Saeed Sharif Yazdi\*

Abbas Ali Heratian\*\*

Mohammadreza Jahangirzadeh Qomi\*\*\*

Masoumeh Soltanipour\*\*\*\*

### Abstract

In the past decades, the attitude toward the family has changed in the fields of marriage, marital relation, and parenting in Iran. The influence of the family and the appropriate performance of its roles, especially the transmission of the values and culture of the society, are affected by the members' attitudes. Considering the importance of the family issue and the attitude toward it, the researcher tried to extract the components of the attitude toward the family in the three areas of marriage, marital relation, and parenting from religious sources, and based on the components, made the relevant questionnaire. The approach of the research is qualitative-quantitative, in the sense that in the qualitative part, the content analysis of religious texts was applied, and in the quantitative part, the research is a descriptive-survey one, which is used to measure the validity of the attitude components and questionnaire items. The purpose of the research is applied. In this research, first the concepts related to the family and attitude toward it were categorized, and the components related to the attitude toward the family were extracted using open coding and axial coding. To measure the validity of components and items, the ideas of experts of religious sciences and psychology were used. After the evaluation of the components by the experts, 32 components in three areas and ten dimensions were confirmed, and according to these components, 95 items were obtained for making the questionnaire. Then, to confirm the research data, confirmatory factor analysis and CVI were applied among a sample of 205 people, and to measure its reliability, Cronbach's alpha and split-half method were used. Their reliability coefficients were reported as 0.97 and 0.95, respectively, which shows that the questionnaire has a good reliability.

**Key words:** Validation, Questionnaire, Islamic Sources, Attitude Toward The Family.

---

\* MA in Islamic Psychology, University of Ethics and Tarbiat, Qom, Iran (corresponding author), s.sharif.y213@gmail.com

\*\* Assistant Professor of the Family Department of the Hozah and University Research Center, Qom, Iran, a.haratiyan@gmail.com

\*\*\* Assistant Professor, Department of Psychology, Imam Khomeini Institute, Qom, Iran, jahangirzademr@gmail.com

\*\*\*\* Master of Cognitive Sciences, Cognitive Sciences Research Institute, Tehran, Iran, masoomehsoltani1@gmail.com

## ساخت و اعتبارسنجی پرسشنامه نگرش به خانواده براساس منابع اسلامی

سعید شریف یزدی\*  
عباسعلی هراتیان\*\*  
محمدرضا جهانگیرزاده قمی\*\*\*  
معصومه سلطانی پور\*\*\*\*

### چکیده

در دهه‌های گذشته نگرش نسبت به خانواده در حیطه‌های ازدواج، همسر‌داری، فرزندآوری (فرزندپروری) در ایران تغییر کرده است. تأثیرگذاری خانواده و ایفای مناسب نقش‌های آن، به‌ویژه انتقال ارزش‌ها و فرهنگ جامعه تحت تأثیر نگرش‌های اعضا قرار می‌گیرد. با توجه به اهمیت موضوع خانواده و نگرش به آن، محقق درصدد است مؤلفه‌های نگرش به خانواده را در سه حیطه ازدواج، همسر‌داری و فرزندآوری (فرزندپروری) از منابع دینی استخراج کند و براساس مؤلفه‌ها، پرسشنامه مربوطه را بسازد. رویکرد پژوهش کیفی-کمی بوده، به این معنا که در بخش کیفی از روش تحلیل محتوای متون دینی و در بخش کمی، توصیفی از نوع پیمایشی است که برای سنجش روایی مؤلفه‌های نگرش و گویه‌های پرسشنامه استفاده می‌شود. پژوهش از نظر هدف از نوع تحقیق کاربردی است. در این پژوهش، نخست مفاهیم مرتبط با خانواده و نگرش به آن مقوله‌بندی شده و از روش کدگذاری باز و کدگذاری محوری، مؤلفه‌های مرتبط با نگرش به خانواده استخراج شد. برای سنجش روایی مؤلفه‌ها و گویه‌ها از نظر متخصصان علوم دینی و روان‌شناسی بهره گرفته شد. پس از ارزیابی کارشناسان از مؤلفه‌ها، تعداد ۳۲ مؤلفه در سه حیطه و ابعاد ده‌گانه تأیید شد و براساس این مؤلفه‌ها، ۹۵ گویه جهت ساخت پرسشنامه به دست آمد. سپس برای تأیید داده‌های پژوهش، پس از اجرا در بین نمونه ۲۰۵ نفری از تحلیل عاملی تأییدی و CVI و برای سنجش پایایی آن از آلفای کرونباخ و روش دونیمه‌سازی استفاده شد که ضریب اعتبار آنها به ترتیب ۰/۹۷ و ۰/۹۵ گزارش شد که نشان می‌دهد پرسشنامه از پایایی مطلوبی برخوردار است. واژگان کلیدی: اعتبارسنجی، پرسشنامه، منابع اسلامی، نگرش به خانواده.

\* کارشناسی ارشد روان‌شناسی اسلامی دانشگاه اخلاق و تربیت، قم، ایران (نویسنده مسئول) s.sharif.y213@gmail.com  
\*\* استادیار گروه خانواده پژوهشگاه حوزه و دانشگاه، قم، ایران a.haratiyan@gmail.com  
\*\*\* استادیار گروه روان‌شناسی موسسه امام خمینی (عج)، قم، ایران jahangirzademr@gmail.com  
\*\*\*\* کارشناسی ارشد علوم شناختی پژوهشگاه علوم شناختی، تهران، ایران masoomehsoltani1@gmail.com  
تاریخ دریافت: ۱۴۰۲/۱۰/۱۳ تاریخ تأیید: ۱۴۰۲/۱۲/۰۲

## مقدمه

خانواده یکی از نظام‌های اولیه جوامع بشری است که با وجود تحولات اساسی در اهداف و کارکردهای خود ثابت مانده است و هنوز در همه جوامع اهمیت اساسی دارد. خانواده مناسب‌ترین نظام برای تأمین نیازهای مادی، روانی و معنوی بشر است و بهترین بستر را برای تأمین امنیت و آرامش روانی اعضا، پرورش نسل جدید و اجتماعی کردن فرزندان و برآورده ساختن نیازهای عاطفی افراد فراهم می‌کند؛ با این حال در عصر حاضر نظام خانواده دچار مشکلات و چالش‌های اساسی شده است (سالاری فر، ۱۳۹۵).

خانواده تأثیر انکارناپذیری بر رشد شناختی، عاطفی، اجتماعی و مذهبی افراد دارد. کم و کیف تربیت فرزندان بر تمامی ساخت جامعه اثرگذار است و هرگز نمی‌توان انتظار داشت جامعه‌ای سالم باشد، حال آنکه فرزندان ناسالم از درون خانواده‌ها بیرون آیند؛ در واقع خانواده از این دیدگاه معیار شناخت و سنجش آسیب‌های اجتماعی است (پورشهسواری و علوی، ۱۳۹۶). از سوی دیگر افراد هویت خود را از خانواده می‌گیرند و فرد بدون خانواده قابل تعریف نیست. در اصل، خانواده کانون شکل‌گیری هویت است (مینوچین، ۱۳۹۹). نقش و کارکرد نهاد خانواده در نیم‌قرن گذشته به طور عام و در دو یا سه دهه گذشته به طور خاص، دستخوش تغییرات فراوانی شده است. این تغییرات بیشتر به دلیل تغییر در مناسبات شغلی، صنعتی شدن، انتظارات نسل گذشته ایجاد شده است و می‌تواند آسیب‌ها را متوجه سلامت، اقتدار و کارکرد خانواده نماید. تأثیرگذاری خانواده و ایفای مناسب نقش‌های آن به‌ویژه انتقال ارزش‌ها و فرهنگ جامعه تحت تأثیر نگرش‌های اعضا قرار می‌گیرد؛ به طور کلی دستیابی به داده‌ها و اطلاعات موثق از وضعیت خانواده‌های امروزی و نوع نگرش افراد نسبت به آن، زمینه تولید ارزشمندی را فراهم می‌آورد که می‌تواند به شناخت دقیق و مناسب از وضعیت آن و پیشگیری از آسیب‌ها و مشکلات فراوان بعدی بینجامد (پورشهسواری و علوی، ۱۳۸۶).

امروزه اصطلاح نگرش در بین روان‌شناسان قبول عام یافته و به صورت‌های گوناگونی تعریف شده است؛ از آن جمله لمبرت<sup>۱</sup> و دیگران (۱۹۶۴) نگرش را بدین گونه معرفی می‌کنند: یک روش نسبتاً ثابت در فکر، احساس و رفتار نسبت به افراد، گروه‌ها و موضوعات اجتماعی یا قدری گسترده‌تر، هرگونه حادثه‌ای در محیط. برای نگرش سه مؤلفه شناختی،<sup>۲</sup> عاطفی<sup>۳</sup> و رفتاری<sup>۴</sup> مشخص شده است که تمام روان‌شناسان اجتماعی این سه مؤلفه را پذیرفته‌اند (سالاری فر و همکاران، ۱۳۹۶، ص ۳۲).

1. Lambert
2. Cognitive
3. Affective
4. Behavioral

در مورد نگرش به خانواده و ابعاد آن پژوهش‌ها و تحقیقات فراوانی انجام گرفته است؛ از این میان، نگرش به ازدواج به جهت اینکه مقدمه تشکیل خانواده و فرزندآوری می‌باشد، در تحقیقات بدان تأکید بیشتری شده است. پژوهش‌های مختلف از جمله آماتو و راجرز<sup>۱</sup> (۱۹۹۹) نشان داده‌اند که نگرش به ازدواج و طلاق پیش‌بینی‌کننده کیفیت زندگی زناشویی است، به‌گونه‌ای که افرادی که نگرش آنها نسبت به ازدواج مثبت‌تر و نسبت به طلاق منفی‌تر است، کیفیت زندگی زناشویی خود را در طول زمان بهبود می‌بخشند. افزون بر آن تی.سینگ<sup>۲</sup> (۲۰۰۵) در تحقیقی که بر روی ۹۹۸ جوان ۲۵-۱۸ ساله اروپایی انجام داد، نتیجه گرفت که بین انسجام درونی خانواده و نگرش مثبت نسبت به آن و سازگاری تحصیلی نوجوانان رابطه وجود دارد. نتایج تحقیق دیگری بین نوع نگرش نسبت به خانواده و میزان رفتارهای پرخطر در جوانان رابطه همبستگی منفی گزارش شده است (پاگلیارو و کیندرا،<sup>۳</sup> ۲۰۰۱). در زمینه ساخت مقیاس نیز براتن و روزن<sup>۴</sup> (۱۹۹۸) اقدام به ساخت مقیاس نگرش به ازدواج (MAS) کردند که در ایران نیز مورد سنجش ساختار عاملی، روایی همگرا و پایایی قرار گرفت (نیلفروشان، نویدیان و عابدی، ۱۳۹۲)؛ همچنین کوب، لارسون و واتسون<sup>۵</sup> (۲۰۰۳) جهت ارزیابی باورهای افراد مقیاس نگرش‌های مربوط به انتخاب همسر را ساختند که هفت باور غیرمنطقی را مورد ارزیابی قرار می‌داد که این مقیاس نیز در ایران از سوی سپهری و حسن زاده توکلی (۱۳۹۰) مورد بررسی اعتبار و روایی قرار گرفت. پورشهسواری و علوی (۱۳۸۶) در پژوهشی به بررسی نوع نگرش جوانان نسبت به خانواده و عوامل فردی و تحصیلی مرتبط بدان پرداختند. این تحقیق به صورت توصیفی از نوع همبستگی و با استفاده از یک نگرش‌سنج محقق ساخته بر روی کلیه جوانان دانشجوی ۲۹-۱۸ ساله در شهرستان سیرجان انجام شد. در حیطه فرزندآوری نیز علوی، ابوترابی و آینه چلی (۱۴۰۰) به ارائه پرسشنامه اولیه نگرش به فرزندآوری، براساس منابع اسلامی و تعیین ویژگی‌های روان‌سنجی آن پرداختند.

دستیابی به داده‌ها و اطلاعات موثق از وضعیت خانواده‌ها و نوع نگرش افراد نسبت به آن در حیطه‌های سه‌گانه ازدواج، همسررداری و فرزندآوری (فرزندپروری)، زمینه تولید ارزشمندی را فراهم می‌آورد که می‌تواند به شناخت دقیق و مناسب از وضعیت خانواده و پیشگیری از آسیب‌ها و مشکلات احتمالی بینجامد؛ همچنین از پرسشنامه نگرش‌سنج خانواده می‌توان در تحقیقات و

---

1. Amoto & Rogers

2. T. Singh

3. Pagliaro & Kindera

4. Brateen & Rosen

5. Cobb, Larson & Watson

پژوهش‌های مختلف در حیطه‌های سه‌گانه بهره برد. هدف اصلی این پژوهش ساخت پرسشنامه نگرش به خانواده در سه حیطه ازدواج، همسرمداری و فرزندآوری (فرزندپروری) براساس منابع اسلامی است.

## روش

این پژوهش به لحاظ هدف از نوع تحقیقات کاربردی است که در آن پژوهش‌ها به دنبال توسعه دانش کاربردی در یک زمینه خاص می‌باشند و روش پژوهش بر مبنای شیوه‌گردآوری اطلاعات، کیفی - کمی بوده که در روش کیفی به صورت تحلیل محتوای متون دینی و شناسایی آیات و روایات و در روش کمی از روش توصیفی - پیمایشی برای سنجش روایی و پایایی مؤلفه‌های نگرش و گویه‌های پرسشنامه استفاده شده است.

در این پژوهش جهت گردآوری داده‌ها، جستجوی نظام‌داری درباره شبکه مفاهیم مرتبط با خانواده و نگرش به آن در همه حیطه‌ها - اعم از ازدواج، همسرمداری و فرزندآوری (فرزندپروری) - در منابع اسلامی (آیات و روایات) انجام شد. در این بخش محقق، نخست براساس مدخل‌ها و سرفصل‌های منابع اسلامی، مفاهیمی را جمع‌آوری کرد که با خانواده در کتب لغت و روان‌شناسی همخوانی دارد؛ در واقع اطلاعات و داده‌های اولیه از مطالعه دقیق آیات قرآن کریم و متون روایی مرتبط با موضوع از جمله نرم‌افزار جامع الاحادیث جمع‌آوری و استخراج شد. پس از اینکه مطالعه آیات و احادیث و بررسی متون دینی و روایات به عمل آمد و پس از تشکیل خانواده حدیث از آیات و روایات مرتبط با موضوع خانواده و با رویکرد نگرشی این اطلاعات مورد تحلیل قرار گرفت. (طباطبایی، ۱۳۹۳). در این مرحله حدود ۱۱۰۰ داده از قرآن کریم و روایات معصومین علیهم‌السلام به عنوان کد باز شناسایی شد. سپس در تلخیص اولیه داده‌های تکراری و غیرمرتبط غربال و حذف گردید و صد داده به عنوان کدهای باز متمرکز تعیین شدند. در مرحله بعد، این داده‌های (آیات و روایات) مربوط به مفاهیم متناظر با نگرش به خانواده با رویکرد نگرشی، تجزیه و تحلیل شده و براساس کدگذاری محوری ۳۴ مؤلفه به دست آمد.

معیار درجه‌بندی کتب روایی، کتاب‌های حدیثی براساس دوازده ملاک ردّ و قبول کتب در سه گروه رتبه‌بندی شدند: الف) کتاب‌های مقبول و مورداعتماد شیعیان هستند؛ ب) کتاب‌های دارای صلاحیت نسبی در استناد هستند و مابین دو گروه دیگرند؛ ج) کتاب‌های ضعیف هستند که از آنها به عنوان مؤید استفاده می‌شود؛ از این رو به دلیل گستردگی روایات و قابل استنادتر شدن نتایج

پژوهش حاضر، روایات از کتب گروه الف انتخاب شدند. البته در برخی موارد از منابع گروه ب و ج به عنوان شاهد و مؤید استفاده شد.

در مرحله بعد مستندات، مؤلفه‌ها و گویه‌ها در قالب فرمی جهت ارزیابی کارشناسی آماده‌سازی شد که این فرم‌ها در پیوست آمده است. یادآوری می‌شود ارزیابی کارشناسی در دو مرحله انجام گرفت؛ در مرحله نخست مؤلفه‌های نگرشی در قالب فرم مشخص بین هشت تن از کارشناسان زبده در حوزه خانواده و با تحصیلات حوزوی - روان‌شناسی منتشر شد. در این مرحله از متخصصان خواسته شد با توجه به سه حیطه ازدواج، همسرمداری و فرزندآوری (فرزندپروری) به بررسی و سنجش ۳۴ مؤلفه استخراج شده بپردازند و میزان مطابقت آنها با مستندات ارائه شده را در چهار درجه بسیار زیاد، زیاد، کم و بسیار کم، مشخص کنند.

برای به دست آوردن میزان توافق کارشناسان و روایی محتوا از روش «CVI» برای تجزیه و تحلیل داده‌ها استفاده شد و در نهایت تعداد مؤلفه‌های مطابق با مستندات در منابع اسلامی به ۳۲ مؤلفه رسید.

در مرحله دوم گویه‌های پرسشنامه که ۱۱۰ گویه بود، در قالب فرم مشخص به کارشناسان متخصص جهت ارزیابی ارائه شد. پس از ارزیابی و سنجش کارشناسان و متخصصان، با استفاده از روش CVI تعداد ۱۵ گویه حذف و ۹۵ گویه تأیید شد. این پرسشنامه براساس یک طیف لیکرتی پنج درجه‌ای از «کاملاً مخالفم» تا «کاملاً موافقم» تنظیم شده است.

پس از بررسی مفاهیم مرتبط با نگرش به خانواده در منابع اسلامی و گردآوری داده‌های مربوطه، به منظور استخراج مؤلفه‌های نگرشی به خانواده در این مرحله برای تجزیه و تحلیل آیات و روایات از روش تحلیل محتوای کیفی شیه و شانون (۲۰۰۵: به نقل از حافظی و همکاران، ۱۳۹۹، ص ۴۵) به شیوه تحلیل محتوای عرفی و قراردادی استفاده شد. در این پژوهش تجزیه و تحلیل داده‌ها با استفاده از سه مرحله کدگذاری باز<sup>۱</sup>، کدگذاری محوری<sup>۲</sup> و کدگذاری گزینشی<sup>۳</sup> انجام گردید. در مرحله نهایی با استفاده از نرم‌افزار Spss اعتبار پایایی پرسشنامه مورد ارزیابی قرار گرفت.

این پژوهش دارای سه جامعه آماری است: بخش اول، جامعه آماری، نمونه و نمونه‌گیری تحقیق در استخراج مؤلفه‌ها است. منظور از جامعه در این بخش، کلیه جملات توصیفی و تبیینی موجود در آیات و روایات می‌باشد. روایات استفاده شده براساس طبقه‌بندی طباطبایی (۱۳۹۳) در

---

1. open coding  
2. axial coding  
3. selective coding

منابع روایی سطوح «الف»، «ب» و «ج» قرار دارند. نمونه‌گیری در این پژوهش به‌طور کلی غیرتصادفی و از نوع هدفمند است. متداول‌ترین نمونه‌گیری در روش‌های کیفی نمونه‌گیری هدفمند یا همان معیار - محور است؛ بدین ترتیب واحدهای نمونه از روی هدف جهت‌بازنمایی معیار کلیدی خاص انتخاب می‌شوند.

بخش دوم، جامعه آماری، نمونه و نمونه‌گیری تحقیق در بررسی روایی محتوایی است. جامعه آماری این بخش را کارشناسان خبره‌ای تشکیل می‌دهند که در حیطه فهم و استنباط منابع اسلامی و رشته روان‌شناسی، آگاهی و تخصص دارند؛ بدین منظور کارشناسان این پژوهش در تحصیلات حوزوی در سطوح عالی مشغول به تحصیل و در تحصیلات آکادمیک روان‌شناسی دارای مدرک تخصصی دکتری یا در حال تحصیل در این مقطع بودند. در بخش «بررسی روایی محتوایی» نیز براساس روش نمونه‌گیری هدفمند، تعداد هشت متخصص علوم حوزوی و روان‌شناسی انتخاب شدند که دارای تحقیقات مرتبط با موضوع تحقیق و در دسترس بودند.

بخش سوم، جامعه آماری نمونه تحقیق در بررسی اعتبار پرسشنامه است. در این بخش، پرسشنامه ۹۵ سؤالی در بین ۲۰۵ نفر اجرا و ویژگی‌های روان‌سنجی آن مورد بررسی قرار گرفت. جهت بررسی سؤال‌های پژوهش از شاخص‌های توصیفی شامل میانگین، انحراف استاندارد و آزمون‌های استنباطی شامل تحلیل عاملی تأییدی<sup>۱</sup> و محاسبه ضرایب دونیمه‌سازی<sup>۲</sup> و آلفای کرونباخ<sup>۳</sup> استفاده شد.

### یافته‌ها

برای به دست آوردن مؤلفه‌های نگرش به خانواده براساس منابع اسلامی از فرآیند کدگذاری استفاده شد. در این فرایند، نخست با بهره‌گیری از کدگذاری باز بر روی داده‌های (آیات و روایات) مربوط به مفاهیم متناظر با نگرش به خانواده، این داده‌ها تجزیه و تحلیل شد و براساس کدگذاری محوری مؤلفه‌ها به دست آمد. نتایج محاسبه CVI بیانگر این بود که از ۳۴ مؤلفه استخراج شده، ۳۲ مؤلفه نمره بالای ۰/۷۹ داشتند و در نتیجه مناسب تشخیص داده شدند و ۲ مؤلفه نمره لازم را کسب نکردند و حذف شدند. در مورد گویه‌ها نیز بنابر روش CVI از بین ۱۱۰ گویه ۹۵ گویه تأیید و ۱۵ گویه امتیاز لازم را کسب نکردند و حذف شدند.

1. Confirmatory Factor Analysis

2. split - half

3. Cronbach Alpha

جدول ۱: مؤلفه‌ها

| مؤلفه‌ها                 | ابعاد     | حیطه      |
|--------------------------|-----------|-----------|
| دینداری و تقوا           | انتخاب    | ازدواج    |
| اخلاق                    |           |           |
| تعقل                     |           |           |
| تناسب                    |           |           |
| فضیلت                    | جایگاه    |           |
| سعادت                    |           |           |
| برکت                     | کارکرد    |           |
| رشددهندگی                |           |           |
| مراقبت‌کنندگی            |           |           |
| لذت                      |           |           |
| تعظیم و تکریم            | بایسته‌ها |           |
| تسهیل                    |           |           |
| برکت                     | جایگاه    |           |
| مهرورزی و خوش‌رفتاری     |           |           |
| تکریم و احترام نمودن     | بایسته‌ها | همسرمداری |
| تعامل                    |           |           |
| مدارا و سازش             |           |           |
| همکاری و معاونت          |           |           |
| ولایت‌مداری و مدیریت     |           |           |
| وظیفه‌مداری (رعایت حقوق) |           |           |
| مراقبت‌کنندگی            |           |           |
| آرامش‌بخشی               |           |           |
| لذت                      | کارکرد    |           |
| فضیلت                    |           |           |
| سعادت                    | جایگاه    |           |
| مهرورزی                  |           |           |
| وظیفه‌مداری              | بایسته‌ها |           |
| تکریم و مدارا            |           |           |
| تعلیم و تربیت            |           |           |
| ولایت‌مداری و مدیریت     |           |           |
| مراقبت‌کنندگی            | کارکرد    |           |
| امنیت و حمایتگری         |           |           |
| برکت                     |           |           |

برای ارزیابی پایایی و ضرایب همسانی درونی پرسشنامه با استفاده از دو روش آلفای کرونباخ و دو نیمه کردن در کل نمونه به ترتیب ۰/۹۷ و ۰/۹۵ گزارش شد که نشان از پایایی بالای پرسشنامه است. جهت بررسی روائی سازه مقیاس نگرش به خانواده، تحلیل عاملی تأییدی به روش بیشینه درست‌نمایی با استفاده از نسخه ۲۴ نرم‌افزار آماری AMOS انجام شد. مدل به دست‌آمده از بخش تحلیل کیفی پژوهش، مدلی ده عاملی برای تحلیل مرتبه نخست است (شکل ۱). همان‌گونه که در



جدول ۱ مشاهده می‌شود، شاخص‌های برازش نشان می‌دهند که این مدل از برازش مناسبی برخوردار است. بررسی خروجی‌های AMOS نشان داد که با برقراری ارتباط میان برخی خطاها می‌توان شاخص‌های برازندگی را بهبود بخشید. به اعتقاد بنتلر<sup>۱</sup> و چو<sup>۲</sup> (۱۹۸۷) عدم همبستگی میان همه خطاها در یک الگو به ندرت با داده‌های واقعی تناسب دارد؛ بنابراین ایجاد ارتباط میان چنین خطاهایی نه تنها به اعتبار عاملی پرسشنامه لطمه نمی‌زند، بلکه بازنمایی واقعی‌تری از داده‌ها فراهم می‌کند. در نتیجه از این روش برای افزایش برازش مدل استفاده شد (میرز، گامست و گارینو، ۲۰۰۶).

جدول ۲: شاخص‌های برازش تحلیل عاملی تأییدی مربوط به ساختار عاملی مرتبه اول مقیاس نگرش به خانواده

| Test                       | X <sup>2</sup> /df | RMR   | CFI       | TLI       | IFI       | PNFI  |
|----------------------------|--------------------|-------|-----------|-----------|-----------|-------|
| ارزش                       | ۵-۱                | ۰/۰۵> | ۰/۹<      | ۰/۹<      | ۰/۹<      | ۰/۵<  |
| الگوی ده عاملی (مرتبه اول) | ۱/۷۲               | ۰/۰۵  | ۰/۸۱      | ۰/۸۰      | ۰/۸۱      | ۰/۶۰  |
| ارزیابی                    | مناسب              | مناسب | قابل قبول | قابل قبول | قابل قبول | مناسب |

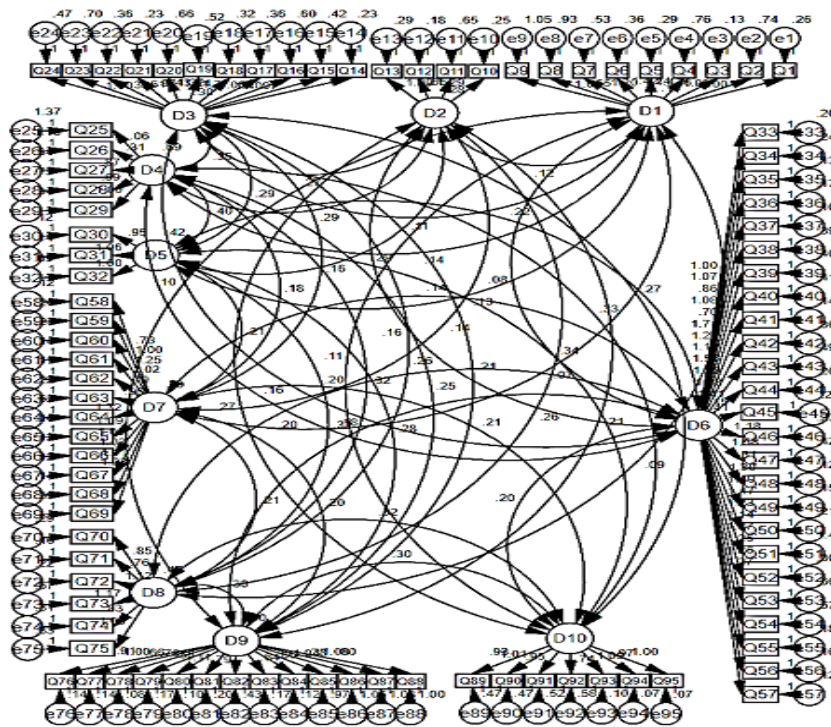

شکل ۱: الگوی تأیید شده عوامل مرتبه اول مقیاس نگرش خانواده

1. Bentler, P.
2. Chou, C. P.

جدول ۳: شاخص‌های برازش تحلیل عاملی تأییدی مربوط به ساختار عاملی مرتبه دوم مقیاس نگرش به خانواده

| Test                       | X <sup>2</sup> /df | CFI   | TLI   | IFI   | GFI   | AGFI      | PNFI  |
|----------------------------|--------------------|-------|-------|-------|-------|-----------|-------|
| ارزش                       | ۵-۱                | ۰/۹<  | ۰/۹<  | ۰/۹<  | ۰/۹<  | ۰/۹<      | ۰/۵<  |
| الگوی سه عاملی (مرتبه دوم) | ۲/۸۵               | ۰/۹۷  | ۰/۹۵  | ۰/۹۷  | ۰/۹۲  | ۰/۸۶      | ۰/۶۸  |
| ارزیابی                    | مناسب              | مناسب | مناسب | مناسب | مناسب | قابل قبول | مناسب |

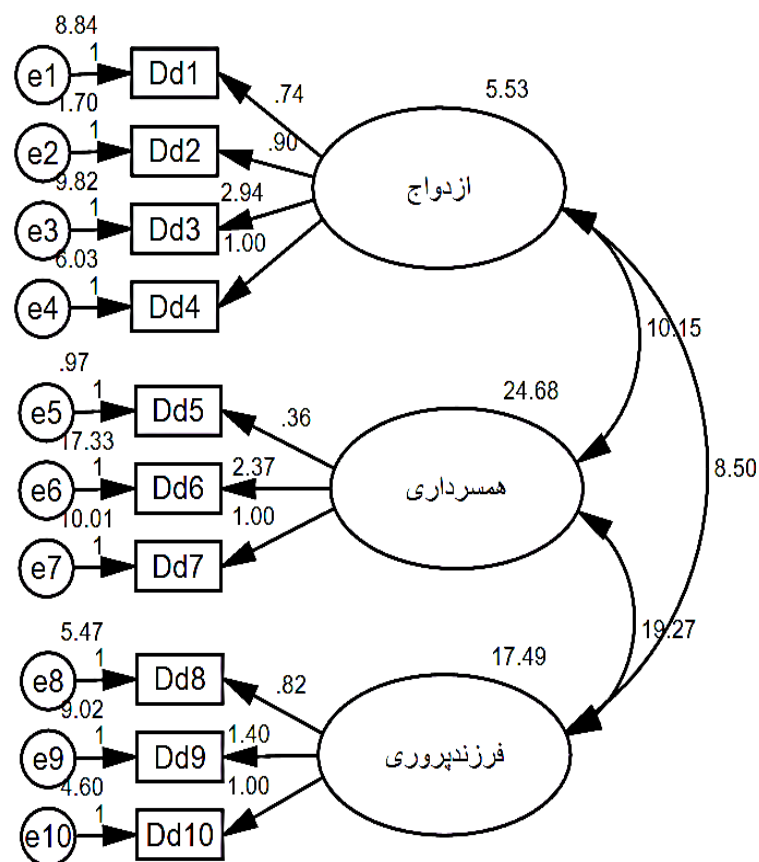

شکل ۲: الگوی تأیید شده عوامل مرتبه دوم مقیاس نگرش خانواده

مدل به دست آمده از بخش کیفی پژوهش، مدلی سه عاملی برای تحلیل مرتبه دوم است (شکل ۲). همان گونه که در جدول ۳ مشاهده می‌شود، شاخص‌های برازش نشان می‌دهند که این مدل از برازش مناسبی برخوردار است.

### بحث و نتیجه‌گیری

هدف از این پژوهش، ساخت و اعتبارسنجی پرسشنامه نگرش به خانواده براساس منابع اسلامی بود. با توجه به اهمیت موضوع خانواده در منابع اسلامی و آیات و روایات و تأثیر نگرش افراد به خانواده در تقویت و تضعیف این بنیان در جامعه و نیز کمک به آسیب‌شناسی نگرشی افراد نسبت به خانواده در جهت ارتقای جایگاه خانواده، ساخت چنین پرسشنامه‌ای ضروری به نظر می‌رسید. برای ساخت این پرسشنامه نخست آیات و روایات حوزه خانواده در سه حیطه ازدواج و انتخاب همسر، همسر‌داری و فرزندآوری (فرزندپروری) جمع‌آوری، بررسی و ارزیابی آیات و روایات مرتبط با حوزه نگرشی به خانواده در این سه حیطه جمع‌آوری و گلچین شد. در ادامه با روش کدگذاری مؤلفه‌ها استخراج و در نهایت ۱۱۰ گویه طراحی گردید. برای ارزیابی گویه‌ها و سنجش روایی آنها در قالب فرم و جدول مشخص به تعداد هشت نفر از کارشناسان حوزه علوم دینی و روان‌شناسی داده شد. از میان این تعداد گویه، ۹۵ گویه مورد تأیید قرار گرفت و ۱۵ گویه نیز امتیاز لازم را کسب نکرد و حذف شد. در نهایت پرسشنامه نگرش به خانواده براساس منابع اسلامی جهت سنجش نگرش افراد به خانواده در هر سه حیطه ازدواج و انتخاب همسر، همسر‌داری و فرزندآوری و فرزندپروری ساخت و تدوین شد.

برای استخراج مؤلفه‌های نگرش به خانواده در منابع اسلامی، آیات و روایات متناسب با این موضوع جمع‌آوری و بررسی شد. در این میان با استفاده از روش کدگذاری محوری و کدگذاری باز مؤلفه‌های نگرشی در سه حیطه ازدواج و همسر‌داری و فرزندآوری (فرزندپروری) استخراج شد. با توجه به حیطه‌های سه‌گانه برای سنجش بهتر مؤلفه‌ها آنها در ابعاد مختلفی دسته‌بندی شدند:

الف) در حیطه ازدواج و در بعد انتخاب چهار مؤلفه دینداری، اخلاق، تعقل و تناسب و در بعد جایگاه مؤلفه فضیلت و سعادت و در بعد کارکرد مؤلفه‌های برکت، رشد‌دهندگی، مراقبت‌کنندگی و لذت و در بعد بایسته‌ها مؤلفه تعظیم و تسهیل ارزیابی شد.

ب) در حیطه همسر‌داری و در بعد جایگاه، مؤلفه فضیلت و در بعد بایسته‌ها مؤلفه‌های مهرورزی، تکریم و احترام، تعامل، مدارا و سازش، همکاری و معاونت، ولایت‌مداری و مدیریت و وظیفه‌مداری و در بعد کارکرد مؤلفه‌های برکت، مراقبت‌کنندگی، آرامش‌بخشی و لذت ارزیابی شد که مؤلفه فضیلت و برکت مورد تأیید کارشناسان قرار نگرفت.

ج) در حیطه فرزندآوری (فرزندپروری) و در بعد جایگاه، مؤلفه‌های فضیلت و سعادت و در بعد بایسته‌ها، مؤلفه‌های مهرورزی، وظیفه‌مداری، تکریم و مدارا و تعلیم و تربیت و ولایت‌مداری

و مدیریت و در بعد کارکردها، مؤلفه‌های مراقبت‌کنندگی، امنیت و پشت‌گرمی و برکت مورد بررسی و سنجش قرار گرفت که همه مؤلفه‌ها به تأیید کارشناسان رسید.

پس از به دست آوردن مؤلفه‌های نگرش به خانواده براساس منابع اسلامی با استفاده از روش کدگذاری آیات و روایات مرتبط با موضوع خانواده، مؤلفه‌های به دست آمده به همراه مستندات در قالب یک فرم ارزیابی در اختیار هشت نفر از کارشناسان علوم اسلامی و روان‌شناسی قرار گرفت تا آنها را به لحاظ روایی محتوایی مورد ارزیابی قرار دهند. از کارشناسان خواسته شد تا میزان تطابق مؤلفه‌ها با مستنداتشان را با یکی از چهار گزینه بسیار زیاد، زیاد، متوسط و کم، مشخص کنند؛ از این‌رو براساس نتایج به دست آمده از نظرات کارشناسان، ۳۲ مؤلفه از ۳۴ مؤلفه‌های نگرش به خانواده در منابع اسلامی تأیید شد. با توجه به اینکه میزان «CVI» به دست آمده مؤلفه‌هایی که از «۰/۷۹» بیشتر باشد، مورد تأیید است؛ بدین ترتیب دو مؤلفه امتیاز لازم را کسب نکردند.

یافته‌ها نشان داد گزاره‌های پرسشنامه نگرش به خانواده می‌توانند توصیف مناسبی از این متغیر به عمل آورند. گفتنی است روایی آن از راه تأیید عاملی تأییدی مرتبه اول و دوم مورد تأیید قرار گرفت. پس از اطمینان از روایی پرسشنامه، پایایی این پرسشنامه در مجموع و براساس ابعاد بررسی شد که مورد تأیید بود؛ در نتیجه اعتبار و قابلیت اعتماد مقیاس نگرش به خانواده تأیید شد که می‌توان از این ابزار برای سنجش نگرش به خانواده در ابعاد سه‌گانه ازدواج، همسر‌داری و فرزندآوری (فرزندپروری) استفاده کرد؛ با این حال محدودیت‌هایی در این پژوهش وجود داشت که شامل عدم دستیابی به هنجارهای بین‌المللی بود و محدودیت دیگر آن نبود مطالعات و پژوهش‌های مشابه در کشورهای مختلف و مطالعات داخل کشور برای مقایسه با نتایج حاضر بود؛ اما به نظر می‌رسد این ابزار بتواند در زمینه توانمندسازی خانواده، درمان حل مشکلات خانوادگی قابل کاربرد و اثربخش باشد و با در نظر گرفتن ویژگی‌های مطلوبش، می‌توان آن را در جهت نیل به اهداف پژوهشی، درمانی، توانمندی به کار برد.

## منابع

## \* قرآن کریم

۱. پورشهسواری، فاطمه و علوی، سیدمحمدرضا (۱۳۸۶). نگرش جوانان نسبت به خانواده. مجله علوم تربیتی و روان‌شناسی، س ۴، ش ۶، ۱-۲۰.
۲. حافظی، مجتبی، رفیعی هنر، حمید، و آینه‌چی، عباس (۱۳۹۹). مدل مفهومی فرایندی مرکزیت بخشی نابهنجار به خود در منابع اسلامی. فرهنگ مشاوره و روان‌درمانی، س ۱۱، ش ۴۲، ۳۷-۷۲.
۳. سالاری‌فر، محمدرضا (۱۳۹۵). خانواده در نگرش اسلام و روان‌شناسی. قم: پژوهشگاه حوزه و دانشگاه.
۴. سالاری‌فر، محمدرضا، آذربایجانی، مسعود، کاویانی، محمد، موسوی اصل، سید مهدی، عباسی، اکبر، و تیبیک، محمدتقی (۱۳۹۶). روان‌شناسی اجتماعی با نگرش به منابع اسلامی، تهران: سمت.
۵. سپهری، صفورا و حسن‌زاده توکلی، محمدرضا (۱۳۹۰). بررسی اعتبار و روایی مقیاس نگرش‌های مربوط به انتخاب همسر. خانواده‌پژوهی، س ۷، ش ۲۸، ۴۰۱-۴۱۹.
۶. شهسواری، فاطمه و علوی، سیدحمیدرضا (۱۳۸۶). نگرش جوانان نسبت به خانواده. مطالعات روان‌شناسی تربیتی، دوره ۴، ش ۶، ۱-۲۰.
۷. طباطبایی، سیدمحمدکاظم (۱۳۹۳). منطق فهم حدیث. قم: مؤسسه آموزشی و پژوهشی امام خمینی علیه السلام.
۸. علوی، سیداسماعیل، ابوترابی، علی، و آینه‌چی، عباس (۱۴۰۰). ساخت و اعتباریابی پرسشنامه اولیه نگرش به فرزندآوری براساس منابع اسلامی. روان‌شناسی و دین، س ۱۴، ش ۵۵، ۷-۲۴.
۹. مینوچین، سالوادور (۱۳۹۹). خانواده و خانواده‌درمانی. ترجمه باقر ثنایی. تهران: شرکت چاپ و نشر بین‌الملل.
۱۰. نرم‌افزار جامع الاحادیث.
۱۱. نیلفروشان، پریسا، نویدیان، علی، و عابدی، احمد (۱۳۹۲). بررسی ویژگی‌های روان‌سنجی مقیاس نگرش به خانواده. روان‌پرستاری، دوره ۱، ش ۱، ۳۵-۴۷.

12. Amoto, PR. & Rogers, SJ. (1999). Do attitudes toward divorce affect marital quality? *Journal of Family Issues*, 20: 69–86.
13. Brateen, TB. & Rosen, LA. (1998). Development and validation of the marital attitude scale, *Journal of Divorce and Remarriage*, 29 (2): 83–91.
14. Cobb, NP., Larson, JH. & Watson, WL. (2003). Development of the Attitudes About Romance and Mate Selection Scale, *Family Relations: An Interdisciplinary, Journal of Applied Family Studies*, 52 (3), 222–231.
15. Pagliaro, S. & Kent, K. (2001). Youth Development, Strengthening Prevention strategies, [www.Advocates For Youth.org](http://www.Advocates For Youth.org).
16. Teseng, V. (2005). Family interdependence and academic adjustment, *Journal of child development*, 15 (3), 966–983.

## ضمیمه

## متن پرسشنامه

شرکت‌کننده گرامی؛ عبارات ذیل به باورهای شما در مورد خانواده پرداخته است. لطفاً با انتخاب یکی از گزینه‌ها، نشان دهید تا چه اندازه با آن موافق هستید. پاسخنامه فاقد نام و نام خانوادگی است، بنابراین پاسخ‌های شما محرمانه مانده و در جایی منعکس نخواهد شد.

۱. من معتقدم دینداری از ملاک‌های اصلی در ازدواج است.
۲. کسی که اخلاق خوبی داشته باشد، می‌تواند همسر خوبی باشد.
۳. من معتقدم یکی از ملاک‌های انتخاب همسر، بلوغ عقلی و روانی است.
۴. به نظر من زیبایی بر تعقل ارجحیت دارد.
۵. تناسب و کفویت شرط ازدواج موفق خواهد بود.
۶. به نظر من تناسب در ایمان برای ازدواج لازم است.
۷. کفویت و تناسب تأثیری در خوشبختی و زندگی خوب ندارد.
۸. به نظر من تناسب مالی یکی از شروط ازدواج موفق است.
۹. فرد با ایمان نمی‌تواند با فردی که تقیّدات دینی را ندارد، خوشبخت شود.
۱۰. ازدواج موجب محبوبیت فرد در نزد خداوند می‌شود و جایگاه او را نزد خدا بالا می‌برد.
۱۱. فرد متأهل نزد مردم محبوب و از جایگاه بالایی برخوردار است.
۱۲. ازدواج سالم موجب خوشبختی و سعادت فرد می‌شود.
۱۳. ازدواج سالم و پیر و آن همسر سازگار سعادت دنیا و آخرت را تضمین می‌کند.
۱۴. من معتقدم ازدواج برکت را در زندگی زیاد می‌کند.
۱۵. به نظر من فرد متأهل در موقعیت‌های مختلف زندگی موفقیت‌های بیشتری را به دست می‌آورد.
۱۶. ازدواج مطلوب موجب حل مشکلات اقتصادی و اجتماعی و اخلاقی و... می‌شود.
۱۷. ازدواج موجب پاکی و رشد معنوی می‌شود.
۱۸. با ازدواج فرد به آرامشی می‌رسد که زمینه رشد و تکامل فردی و اجتماعی را فراهم می‌کند.
۱۹. با ازدواج فرد از گناه و انحرافات دور می‌شود.
۲۰. ازدواج نکردن زمینه گناه و انحرافات اخلاقی را فراهم می‌کند.
۲۱. با ازدواج بسیاری از نیازهای عاطفی و جنسی فرد از راه درست برطرف می‌شود.
۲۲. ازدواج موجب حفظ دین فرد و دوری شیطان می‌شود.
۲۳. به نظر من لذت بودن با همسر بهترین لذت دنیایی است.

۲۴. یکی از اهداف ازدواج لذت بردن زندگی است.
۲۵. مراسم ازدواج باید به صورت علنی و با شکوه برگزار گردد.
۲۶. ولیمه دادن در مراسم ازدواج و عروسی موجب بزرگداشت آن می‌شود.
۲۷. به نظر من هرچقدر ازدواج ساده‌تر باشد، استحکام زندگی مشترک بیشتر می‌شود.
۲۸. مهریه زیاد در ازدواج موجب دشمنی و کدورت می‌شود.
۲۹. آسان‌گیری در امور ازدواج از نشانه‌های بابرکتی زن و زندگی مشترک خواهد بود.
۳۰. همنشینی با همسر موجب جلب رحمت الهی و تقویت بنیان خانواده می‌شود.
۳۱. تشکیل خانواده موجب محبوبیت نزد خداوند و بخشش گناهان می‌شود.
۳۲. تشکیل خانواده و تعامل با همسر خود نوعی عبادت است.
۳۳. من معتقدم فرد با همسرش باید بهترین رفتار و برخورد را داشته باشد.
۳۴. زن دوستی جزئی از دینداری و نشانه ایمان است.
۳۵. اگر فردی دین‌مدار باشد، باید بیشترین محبت را به خانواده‌اش داشته باشد.
۳۶. کسی که با خانواده خود مهربان است، قطعاً نزد خداوند محبوب است.
۳۷. احترام به همسر از اصول زندگی مشترک است.
۳۸. هر کس دین‌مدارتر باشد، همسرش را بیشتر تکریم می‌کند.
۳۹. بی‌احترامی به همسر و آزار او موجب عدم استجاب دعا و بی‌برکتی در زندگی می‌شود.
۴۰. کسی که همسرش را دوست دارد، به او بی‌احترامی نمی‌کند.
۴۱. همنشینی با همسر خود نوعی عبادت است.
۴۲. به نظر من هرکس زندگی‌اش را دوست بدارد، وقت بیشتری برای همسرش می‌گذارد.
۴۳. زندگی موفق زمانی است که اهل خانواده وقت بیشتری را با هم بگذرانند.
۴۴. من معتقدم از راهکارهای خوشبختی در زندگی مدارا با همسر است.
۴۵. مدارا با همسر موجب رضایت زناشویی و سازگاری با همسر می‌شود.
۴۶. یکی از حقوق زن در خانواده مدارا با او است.
۴۷. اگر خداوند خیر خانواده‌ای را بخواهد، مدارا در زندگی را روزی‌شان می‌کند.
۴۸. کمک به همسر موجب برکت و رشد معنوی می‌شود.
۴۹. همکاری در کارهای خانه موجب جلب رحمت الهی می‌شود.
۵۰. همکاری در کارهای خانه موجب جلب ثواب و بخشش گناهان می‌شود.
۵۱. به نظر من مدیر اصلی خانواده مرد است.



۵۲. به نظر من از حقوق زن این است که مرد دلسوز او باشد و دلش را به دست آورد.
۵۳. من معتقدم از حقوق زن این است که شوهرش بر او خشم نگیرد.
۵۴. به باور من، یکی از حقوق زن این است که مرد اشتباهات از روی ناآگاهی او را ببخشد.
۵۵. جلب محبت همسر یکی از حقوق و وظایف همسری است.
۵۶. زن جزء امانات الهی است و باید مرد در حفظ و مراقبت و ادای حقوق آن تلاش کند.
۵۷. من باور دارم خوش رفتاری با خانواده موجب برکت در زندگی و عمر انسان می شود.
۵۸. آراستگی مرد موجب پاکدامنی و عفت ورزیدن همسر در زندگی مشترک می شود.
۵۹. آراستگی زن سبب استحکام خانواده و عدم انحراف شوهرش می شود.
۶۰. همان طور که زن باید در زندگی آراسته باشد، مرد نیز باید به خودش برسد.
۶۱. در خانواده مرد وظیفه دارد حمایت مالی و عاطفی نسبت به اعضای خانواده داشته باشد.
۶۲. آرامش بخشی مهم ترین کارکرد زندگی مشترک می باشد.
۶۳. یکی از ثمرات اصلی زندگی مشترک رسیدن به آرامش است.
۶۴. به نظر من هیچ کس مانند همسر نمی تواند انیس و مایه دلگرمی در زندگی باشد.
۶۵. کسب لذت جنسی یکی از کارکردهای زندگی مشترک و در ارتباط با همسر است.
۶۶. همان طور که در رابطه جنسی مرد باید ارضا شود، زن نیز باید مورد توجه قرار بگیرد.
۶۷. رابطه جنسی در روابط همسران دارای آدابی است که رعایت آن موجب استحکام روابط زناشویی می شود.
۶۸. توجه به نیاز طرف مقابل لذت را در رابطه جنسی افزایش می دهد.
۶۹. کسی که خواهان فرزندی سالم و صالح است، باید در رابطه جنسی با همسر یاد خدا و دعا را فراموش نکند.
۷۰. فرزند بزرگ ترین ثمره زندگی مشترک است.
۷۱. فرزند نور چشم پدر و مادر می باشد.
۷۲. فرزند موجب زینت و اعتبار هر فردی در زندگی است.
۷۳. فرزند نشانه خوشبختی انسان در زندگی است.
۷۴. فرزند صالح موجب بهشتی شدن پدر و مادر می شوند.
۷۵. از نشانه های خوشبختی هر کس این است که فرزندی داشته باشد تا او را یاری و کمک کند.
۷۶. به نظر من محبت به فرزند موجب جلب محبت خداوند می شود.
۷۷. محبت به فرزندان موجب رشد معنوی و کمال و ثواب می شود.

۷۸. ادب‌آموزی از وظایف والدین نسبت به فرزندان است.
۷۹. نامگذاری نیکو برای فرزند از حقوق آنهاست.
۸۰. به نظر من پدر و مادر وظیفه دارند تا فرزندان را در انجام ازدواجی موفق یاری و حمایت کنند.
۸۱. من معتقدم والدین جهت رشد مادی و معنوی فرزندان بایستی آداب پس از تولد مانند عقیقه و کام برداشتن و اذان و اقامه در گوش را رعایت کنند.
۸۲. به نظر من یکی از حقوق فرزندان رعایت اقتضائات سنی و ضعیف بودن آنهاست.
۸۳. والدین باید نسبت به نیازهای کودکان توجه ویژه داشته باشند.
۸۴. ادب‌آموزی در کودکی منفعت فراوانی در بزرگسالی خواهد داشت.
۸۵. تعلیم و تربیت درست والدین موجب بهشتی شدن فرزندان و رفتار و عمل اشتباه والدین موجب جهنمی شدن فرزندان خواهد شد.
۸۶. والدین مسئول رفتارهای درست و نادرست فرزندانشان هستند.
۸۷. به نظر من فرزندان باید در همه امور به جز گناه از پدر و مادر تبعیت و اطاعت کنند.
۸۸. من معتقدم پدر مدیر و سرپرست فرزندان در خانواده می‌باشد.
۸۹. اذان و اقامه در گوش نوزاد او را از وسوسه‌های شیطان حفظ می‌کند.
۹۰. کام برداشتن نوزاد با تربت موجب حفظ او از بلاها و بیماری‌ها می‌شود.
۹۱. از خوشبختی مرد این است که فرزندی داشته باشد تا او را کمک و یاری کند.
۹۲. به نظر من یکی از بهترین پشتوانه‌ها و یاور فرزند است.
۹۳. فرزندآوری موجب افزایش رزق و روزی می‌شود.
۹۴. فرزند با تولد خود روزی خود را هم می‌آورد.
۹۵. فرزند در خانه موجب برکت در زندگی می‌شود.
- شیوه نمره‌گذاری: گویه‌های این مقیاس در سه حیطه ازدواج (۱-۲۹)، همسررداری (۳۰-۶۹) و فرزندآوری و فرزندپروری (۷۰-۹۵) دسته‌بندی شده‌اند. این پرسشنامه در یک طیف لیکرت پنج گزینه‌ای از کاملاً موافقم (۵) تا کاملاً مخالفم (۱) نمره‌گذاری می‌شود و نمره بالاتر نشان‌دهنده وضعیت بهتر و نگرش درست‌تر است. برای به دست آوردن نمره هر خرده مقیاس، گویه‌های آن با یکدیگر جمع می‌شوند. سؤالات، ۴ و ۷ معکوس نمره‌گذاری می‌شوند.